

Raupenteleskop- Arbeitsbühne MT 400RDE380

Spezialarbeitsbühnen

Produkteigenschaften

- abriebfreies Kettenfahrwerk, mit Abstützung
- Abstützung in Hanglage möglich
- Geländegängig
- Diesel- oder Elektroantrieb
- großer Arbeitskorb (1,80 x 0,80) verfügbar

Beschreibung

Mit der MT 400RDE erreichen Sie 39,50 m Arbeitshöhe mit 400 kg Tragkraft. Dank teleskopierbarem Gelenkarm kann über 20 m hohe Hindernisse hinweg gearbeitet werden. Die selbstnivellierenden Klappstützen (Spinnenfüße) können starke Bodenneigungen ausgleichen. Das Raupenfahrwerk ermöglicht es schwer zugängliche Arbeitsbereiche im Gelände anfahren zu können. Die weißen, abriebfesten Raupenkettens hinterlassen auf heiklen Böden keinerlei Spuren und reduzieren den Bodendruck. Dadurch kann über bedingt tragfähigen Untergrund wie Wiese gefahren werden.

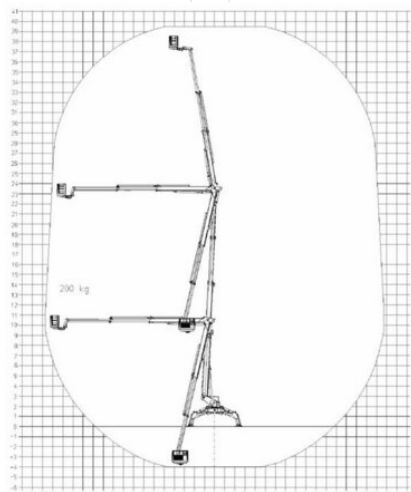

Technische Daten

maximale Arbeitshöhe	39,5 m
maximale Plattformhöhe	37,5 m
Schwenkbereich	450°
Plattform-Länge	1,5 m
Plattformbreite	0,8 m
Tragkraft	400 kg
Korbdrehung	2x90°
Gerätehöhe	1,98 m
Gewicht	11.700 kg
Antrieb	Diesel bzw. 400 V

SALZBURG Bayernstraße 47, 5071 Wals | Telefon 0043 / 662 / 85 45 74 | salzburg@maltech.com

WIEN Laxenburgerstraße 246B, 1230 Wien | Telefon 0043 / 1 / 616 22 44 | wien@maltech.com

GRAZ Industriezeile 1, 8401 Kalsdorf | Telefon 0043 / 3135 / 53 202 | graz@maltech.com

HALL IN TIROL Schlöglstraße 24, 6060 Hall in Tirol | Telefon 0043 / 5223 / 52 022 | hall@maltech.com

LINZ Gewerbepark 11, 4052 Ansfelden | Telefon 0043 / 7229 / 79 655 | linz@maltech.com

ST. PÖLTEN Hugo von Hofmannsthalstraße 4, 3100 St. Pölten | Telefon 0043 / 1 / 616 22 44 | stpaelten@maltech.com

GYÖR | DEBRECEN | BUDAPEST | BRATISLAVA | KOSICE